

## Obenauf-Etikettierung

Machen auch Sie  
lieber runde Sachen  
statt Kompromisse?



## Obenauf-Etikettierung

# Mit der 452E setzen Sie auf Zuverlässigkeit, Präzision und Geschwindigkeit

Das alles löst der Obenauf-Etikettierer 452E dank der vielfältigen Ausstattung: Einfach zugängliche Einstellmöglichkeiten, der Technologieträger HERMA 500, ein Kontrollsystem zur Überprüfung der Etikettenanwesenheit sowie ein Bedienpanel, über das sich alle Formate verwalten lassen, sind nur einige Highlights. Mit dem Obenauf-Etikettierer 452E müssen Sie sich nicht mehr zwischen Etikettierpräzision und Geschwindigkeit entscheiden, diese Lösung meistert beides.

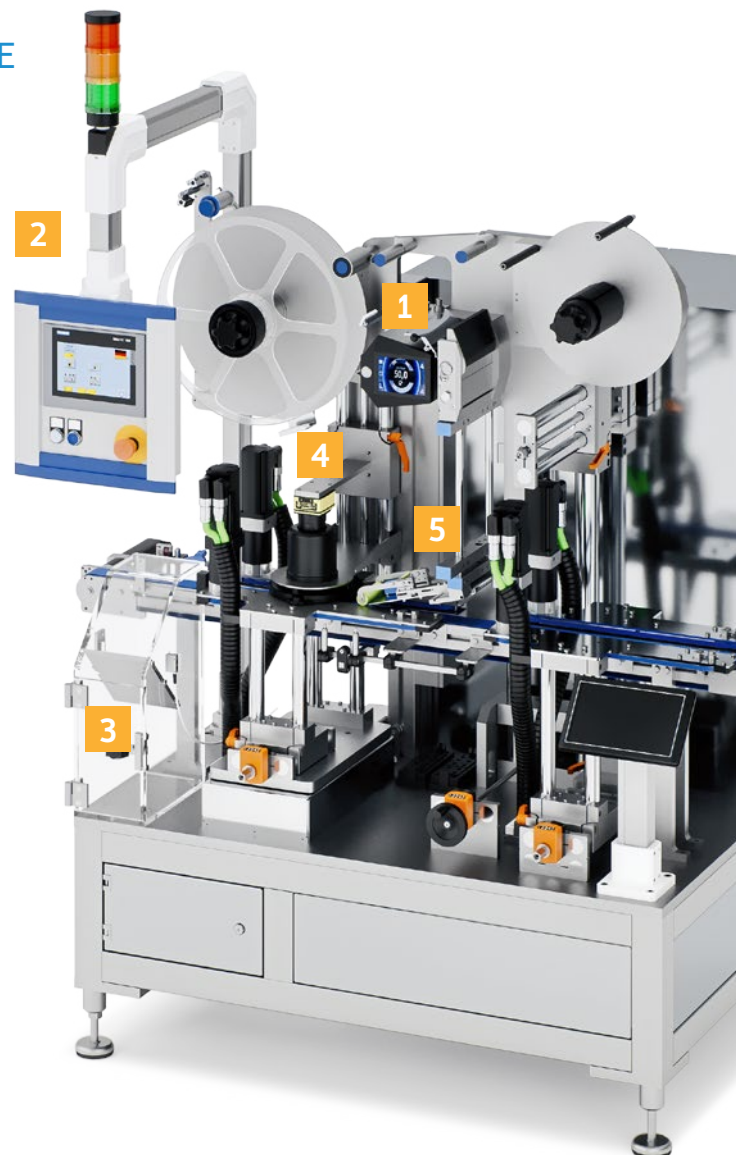

## Beste Ergebnisse

Dank des integrierten HERMA 500 sind hohe Leistungen im Dauerbetrieb sowie das absolut präzise Aufbringen von Etiketten garantiert.

Mit einem Bedienpanel einschließlich SPS-Steuerung und intuitiver Benutzerführung hat der Bediener jederzeit alle Informationen im Blick.

Um sicherzustellen, dass Produkte ohne Etikett nicht an nachfolgende Maschinen übergeben werden, prüft ein Kontrollsystem die Etikettenanwesenheit und registriert fehlende Etiketten. Schlechtprodukte werden nach der Kontrollstation pneumatisch in eine Ausschleusbox befördert.



## Sinnvolle Optionen

Ein optionales Kamerasystem prüft Anwesenheit und Position der Etiketten und verwendet diese Daten für die Justierung der nächsten Etikettierung. Bei Toleranzabweichungen werden vollautomatisch die erforderlichen Anpassungen an den Maschinenparametern vorgenommen. So wird sicher gestellt, dass z. B. runde Etiketten immer exakt zentrisch auf den Produkten platziert werden.



Für den Druck variabler Daten lassen sich problemlos verschiedene Heißpräger und Thermotransferdrucker integrieren.



Für die Linienintegration stehen verschiedene Schnittstellen zur Verfügung. So können für den Ein- und Auslauf optional motorisch angetriebene Übertragbänder geliefert werden, die eine reibungslose Übergabe der Produkte von und zu anderen Transportbändern in der Linie sicher stellen.

### Technische Daten

Etikettierart:	Obenauf-Etikettierung
Produkteigenschaften:	Rechteckig, zylindrisch, formstabil
Produktmaße:	50 x 50 x 15 mm - 100 x 100 x 150 mm (L x B x H)
Etikettenmaße:	15 - 100 mm x 30 - 100 mm (B x L)
Leistung:	Bis zu 250 Produkte/Minute
Netzanschluss:	400 V, TN-C-S, 50 Hz, 3 Phasen
Druckluftanschluss:	6 bar
Drucker:	Verschiedene Heißpräger und Thermotransferdrucker (optional)
Komponenten:	Bedienpanel mit 7 Zoll Touchscreen, Signalsäule, Transportband, Seitenführungen für Produkte, Etikettierer mit digitalen Positionsanzeigen für alle Einstellungen, Etikettenanwesenheitskontrolle, Produktausschleusung
Optionen:	Kamerasystem zur Prüfung der Etikettenposition, selbstjustierendes System zur Nachführung der Etikettenposition, Druckkontrolle, Codekontrolle, Übertragbänder am Einlauf und Auslauf
Hinweis:	Bei Einsatz von Optionen können die genannten Daten abweichen

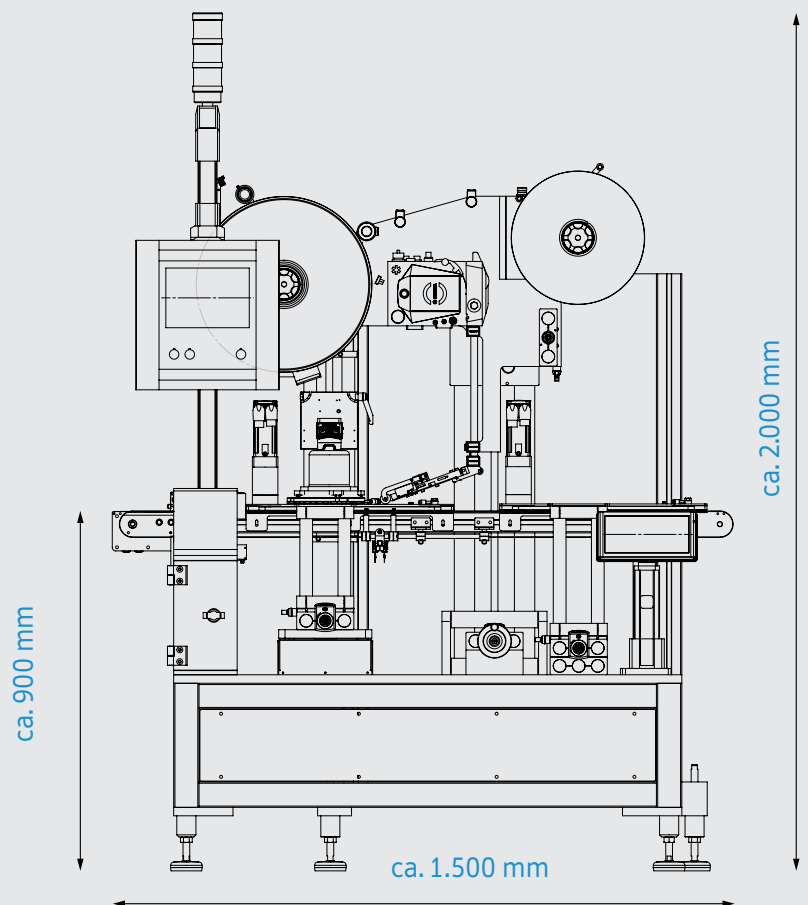

HERMA GmbH  
Geschäftsbereich Etikettiermaschinen  
Heinrich-Hermann-Straße 14  
70794 Filderstadt  
Tel. +49 (0) 711 / 7702-6012  
[www.herma.de/maschinen](http://www.herma.de/maschinen)  
[maschinen@herma.de](mailto:maschinen@herma.de)



452E im Video